



1 Runda Historycznych Rajdowych Samochodowych Mistrzostw Polski

Data: 25.04.2024

Czas: 18:45

Temat: Komunikat nr 2

Dok. Nr: 1.2

Od: Dyrektora Zawodów

Do: Wszystkich zawodników – członków załóg

Liczba stron: 1 *Załączniki:* 1

1. Zmiana w Regulaminie uzupełniającym

2.7 Główne osoby oficjalne

Lekarz zawodów TBA Kamila Stopińska

2.7.1 Kierownicy służb

Komisja obliczeń TBA

Kierownik Start – Meta TBA Maciej Wolak

Kierownik parku serwisowego TBA Kamil Stawiarski

2.9 Lokalizacja Oficjalnej Tablicy Ogłoszeń

Aby wyświetlić Wirtualną Tablicę Ogłoszeń w aplikacji, należy użyć hasła **RAJDSWIDNICKI2024RSMP HRSMP2024**.

Załącznik nr 2 – Harmonogram zapoznania z trasą Rajdu

26 kwietnia 2024r., piątek, w godz. 09:00 – 19:00	
OS 5/8/11 Bystrzyca-Zagórze Śląskie OS 6/9/12 Michałkowa-Rościszów OS 7/10/13 Kamionki-Miłków	09:00 – 15:00
OS 2 Olszyniec-Zagórze Śląskie OS 3 Miłków-Kamionki	15:30 - 19:00
26-27 kwietnia 2024r. /piątek-sobota/	
OSS 1/4 Świdnica – Fundusz Regionu Wałbrzyskiego	dowolny czas z zachowaniem przepisów ruchu drogowego
27 kwietnia 2024r. /sobota/	
Odcinek testowy	od godz. 8:15 do 8:30 dowolnym samochodem (w tym rajdowym) w kolumnie prowadzonej przez samochód organizatora



1 Runda Historycznych Rajdowych Samochodowych Mistrzostw Polski

2. Na podstawie punktu 14.3 Regulaminu uzupełniającego 52 Rajdu Świdnickiego organizator wskazuje następujące nagrody dodatkowe:

- 1) Zwycięzcy OS 1 Świdnica 1 - Fundusz Regionu Wałbrzyskiego otrzymają Puchar Prezesa Fundusz Regionu Wałbrzyskiego
- 2) Zwycięzcy OS 4 Świdnica 2 - Fundusz Regionu Wałbrzyskiego otrzymają Puchar Prezesa Fundusz Regionu Wałbrzyskiego

3. Książka Drogowa







Zmienia się trasa odcinka drogowego po Mecie Stop OS 2 Olszyniec - Zagórze Śląskie do PKC 3 Miłków. – Patrz Załącznik 1.

Dyrektor Zawodów

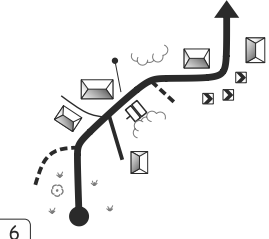
Roman Grygianiec

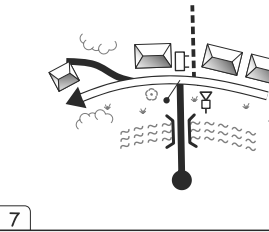
Zatwierdzono przez GKSS PZM w dniu 25.04.2024 r.

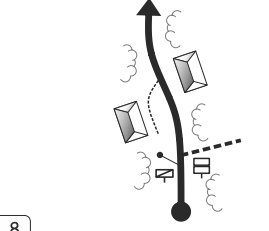
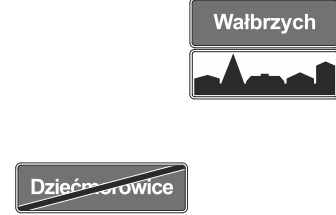
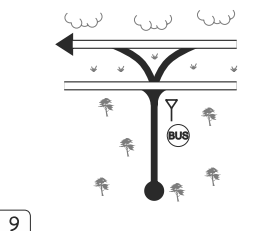
OS - 2 STOP		ZAGÓRZE ŚL.		Distance	Leg
OS - 3		RUDA ŚLĄSKA		14,38 kms	Section
Special Stage				Average	Time allowed
				- kph	- mins
Distance		Direction		Information	
Total	Partial			Dist.togo	
0,00	0,00				14,38
↓	↓				↓
0,03	0,03				14,35
		1		N- 50° 45.124' E- 16° 24.259'	
0,10	0,07				14,28
		2			
0,17	0,07				14,21
↓	↓				↓
0,23	0,06				14,15
		3			
1,80	1,57				12,58
		4			
2,03	0,23				12,35
		5			

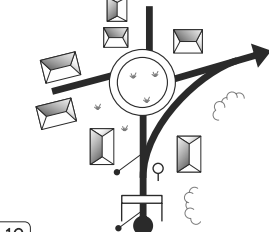
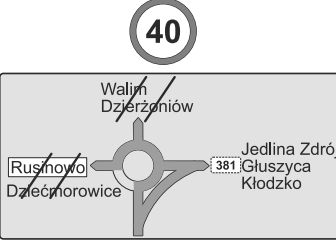
OS - 2 STOP ZAGÓRZE ŚL.		Distance	Leg	
OS - 3 RUDA ŚLĄSKA			14,38 kms	1
Special Stage		Average	Section	
		- kph	1	
			Time allowed	
			- mins	
Distance		Information		
Total	Partial	Dist.togo		
3,77	1,74			10,61
4,87	1,10			9,51
5,87	1,00			8,51
7,02	1,15			7,36
7,95	0,93			6,43
8,03	0,08			6,35

H/RSMP 2024

H/RSMP 2024

0,84 

EMERGENCY NUMBER (+48) 609 905 555

OS - 2 STOP ZAGÓRZE ŚL.		Distance 14,38 kms	Leg	1
OS - 3 RUDA ŚLĄSKA			Section	1
Special Stage		Average	-	
		kph	-	
			Time allowed	- mins
Distance		Direction		Information
Total	Partial			Dist.to go
8,87	0,84			5,51
		<div style="border: 1px solid black; padding: 5px; display: inline-block;"> Jedlina Zdrój </div> <div style="border: 1px solid black; padding: 5px; display: inline-block;"> Wałbrzych </div> 		
		<div style="border: 1px solid black; padding: 5px; display: inline-block;"> 383 Dzierżonów Świdnica </div> <div style="border: 1px solid black; padding: 5px; display: inline-block;"> 383 Kłodzko </div>		0,06
14,32	5,45			↓ 0,00
↓ 14,38	↓ 0,06	<div style="border: 1px solid black; padding: 5px; display: inline-block;"> DALEJ Str. 36 poz. 48 </div>		
		<div style="border: 1px solid black; padding: 5px; display: inline-block;"> 383 Dzierżonów Świdnica </div> <div style="border: 1px solid black; padding: 5px; display: inline-block;"> 383 Kłodzko </div>		